

## MULTI-Bögen 90° / MULTI bend 90°

formgespritzt,  
mit langen Schweißenden

SDR 11	d	s	z	VE <sup>1)</sup>
	20	2,0	59,0	100
	25	2,3	66,5	80
	32	2,9	78,5	50
	40	3,7	91,5	30
	50	4,6	107,0	40
	63	5,8	127,0	12
	75	6,8	148,0	10
	90	8,2	166,0	8
	110	10,0	188,5	8
	125	11,4	213,0	6
	140	12,7	234,5	3
	160	14,6	254,5	3
	180	16,4	284,5	4
	200	18,2	312,0	4
	225	20,5	344,5	2

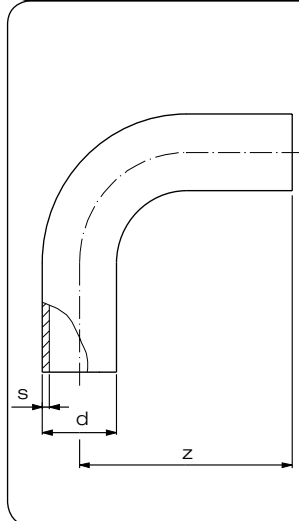

1) VE = Verpackungseinheit

**DIBt**  
zugelassen

Artikelgruppe

PP

11 068...

Art.-Nr.

€/Stück

0020 11	4,70
0025 11	4,95
0032 11	5,05
0040 11	6,50
0050 11	8,20
0063 11	11,70
0075 11	16,05
0090 11	23,25
0110 11	44,15
0125 11	62,20
0140 11	83,00
0160 11	101,20
0180 11	119,80
0200 11	178,50
0225 11	212,95

Rabattgruppe  
PP 11

## MULTI-Bögen 90° / MULTI bend 90°

formgespritzt,  
mit langen Schweißenden

SDR 17	d	s	z	VE <sup>1)</sup>
	63	3,8	127,0	12
	75	4,5	148,0	10
	90	5,4	166,0	8
	110	6,6	188,5	8
	125	7,4	213,5	6
	140	8,3	234,5	3
	160	9,5	254,5	3
	180	10,7	284,5	4
	200	11,9	312,5	4
	225	13,4	344,5	2

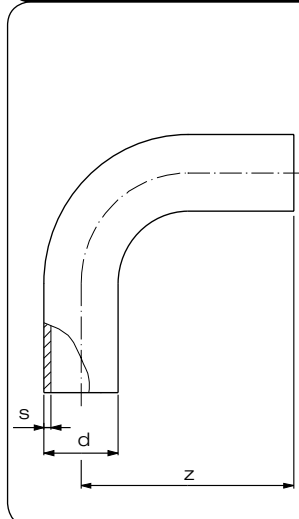

1) VE = Verpackungseinheit

**DIBt**  
zugelassen

Artikelgruppe

PP

11 068...

Art.-Nr.

€/Stück

0063 17	10,80
0075 17	15,75
0090 17	20,50
0110 17	43,05
0125 17	54,65
0140 17	79,35
0160 17	87,45
0180 17	108,20
0200 17	133,90
0225 17	165,00

Rabattgruppe  
PP 11

## Bögen 90°<sup>2)</sup> / Bend 90°

formgespritzt,  
mit großem Radius und langen Schweißenden

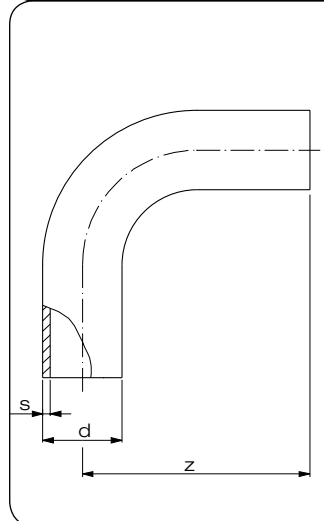
SDR 11				
	d	s	z	VE <sup>1)</sup>
	250	22,7	440	1
	280	25,4	460	1
	315	28,6	545	1

1) VE = Verpackungseinheit

2) Auslaufartikel

**DIBt**  
zugelassen

Artikelgruppe **PP-R** 11 011...

Artikelgruppe **PP-H** auf Anfrage

Art.-Nr.	€/Stück
0250 11	416,45
0280 11	540,85
0315 11	747,10

Rabattgruppe  
PP 11

## Winkel 90°<sup>2)</sup> / Elbow 90°

formgespritzt,  
mit langen Schweißenden

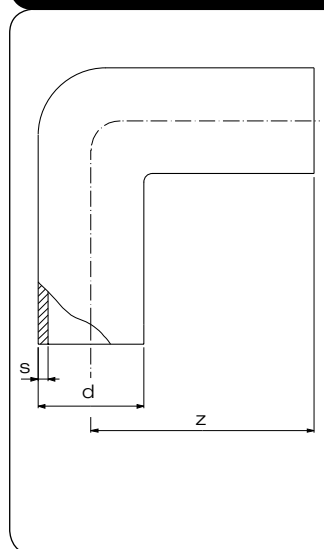
SDR 11				
	d	s	z	VE <sup>1)</sup>
	250	22,8	304	2
	280	25,5	340	2
	315	28,7	370	1

1) VE = Verpackungseinheit.

2) Auslaufartikel

**DIBt**  
zugelassen

Artikelgruppe **PP-R** 11 061...

Art.-Nr.	€/Stück
0250 11	368,10
0280 11	619,85
0315 11	780,65

Rabattgruppe  
PP 11

## Winkel 90°<sup>2)</sup> / Elbow 90°

formgespritzt,  
mit langen Schweißenden

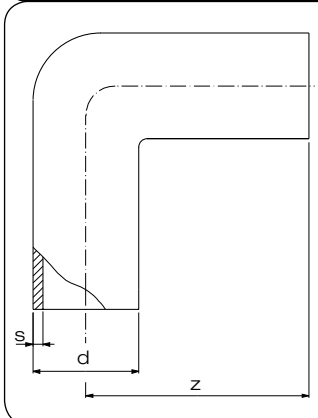
SDR 17	d	s	z	VE <sup>1)</sup>
	250	14,2	303	2
	280	15,9	340	2
	315	17,9	370	1

- 1) VE = Verpackungseinheit  
2) Auslaufartikel

**DIBt**  
zugelassen

Artikelgruppe

PP-R

11 061...

Art.-Nr.	€/Stück
0250 17	329,50
0280 17	497,15
0315 17	622,35

Rabattgruppe  
PP 11

## Winkel 45° / Elbow 45°

formgespritzt,  
mit langen Schweißenden

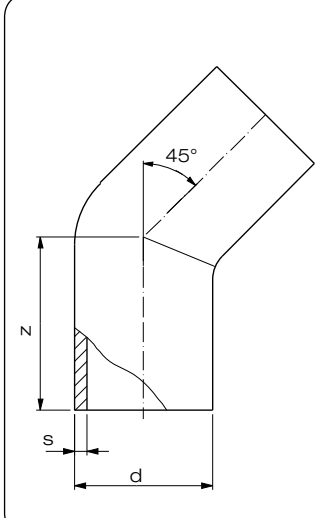
SDR 11	d	s	z	VE <sup>1)</sup>
	20	1,9	44	100
	25	2,3	48	40
	32	3,0	57	35
	40	3,7	63	25
	50	4,6	70	15
	63	5,8	80	8
	75	6,8	90	12
	90	8,2	104	6
	110	10,0	108	4
	125	11,4	133	3
	140	12,7	135	2
	160	14,6	157	6
	180	16,4	177	2
	200	18,2	172	2
	225	20,5	183	1
	250	22,7	217	3
	280	25,4	238	3
	315	28,6	251	1

- 1) VE = Verpackungseinheit

**DIBt**  
zugelassen

Artikelgruppe

PP-R

11 060...

Art.-Nr.	€/Stück
0020 11	7,15
0025 11	7,75
0032 11	9,25
0040 11	11,60
0050 11	13,10
0063 11	23,35
0075 11	31,40
0090 11	35,25
0110 11	57,15
0125 11	82,55
0140 11	92,15
0160 11	120,90
0180 11	136,95
0200 11	186,75
0225 11	222,20
0250 11	385,25
0280 11	581,15
0315 11	705,50

Rabattgruppe  
PP 11

## Winkel 45°/ Elbow 45°

formgespritzt,  
mit langen Schweißenden

Artikelgruppe

PP-R

11 060...

P.P

SDR 17,6 / 17

d s z VE<sup>1)</sup>

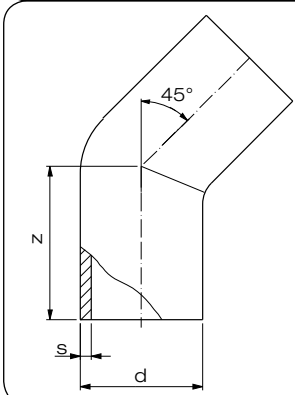
SDR 17,6 / 17	d	s	z	VE <sup>1)</sup>
	63*	3,8	80	8
	75*	4,5	90	12
	90*	5,4	101	6
	110*	6,6	108	4
	125*	7,4	131	3
	140*	8,3	135	2
	160*	9,5	157	6
	180*	10,7	179	2
	200*	11,9	172	2
	225*	13,4	184	1
	250	14,8	217	3
	280	16,6	232	3
	315	18,7	251	1

**DIBt**  
zugelassen

Art.-Nr.

€/Stück

Art.-Nr.	€/Stück
0063 17	20,85
0075 17	28,30
0090 17	31,45
0110 17	51,20
0125 17	74,35
0140 17	91,25
0160 17	108,65
0180 17	122,25
0200 17	167,10
0225 17	199,90
0250 17	331,40
0280 17	500,05
0315 17	622,25

Rabattgruppe  
PP 11

P.VDF / ECTFE

Sonderwerkstoffe

PURAD

\*<sup>1)</sup> Ausführung in SDR 17 (auch für SDR 17,6 einsetzbar).

<sup>1)</sup> VE = Verpackungseinheit

Flansche und  
Sonderteile

Armaturen

Doppelrohr

Halbzeuge /  
Wickelrohr

Geothermie

Betonschutz-  
platten

Schweißtechnik

Geobaustoffe

## T-Stücke / Tee

formgespritzt,  
mit langen Schweißenden

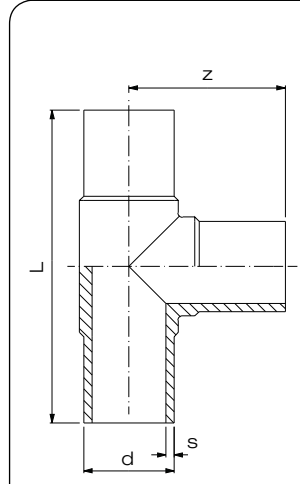
SDR 11	d	s	L	z	VE <sup>1)</sup>
	20	1,9	107	55	40
	25	2,3	117	59	30
	32	3,0	144	71	15
	40	3,7	168	84	12
	50	4,6	189	95	8
	63	5,8	224	112	8
	75	6,8	260	128	5
	90	8,2	286	143	10
	110	10,0	317	158	5
	125	11,4	356	177	3
	140	12,7	380	190	3
	160	14,6	408	203	2
	180	16,4	521	260	1
	200	18,2	490	245	1
	225	20,5	548	271	1
	250	22,7	622	310	1
	280	25,4	654	347	1
	315	28,6	752	375	1

<sup>1)</sup> VE = Verpackungseinheit

## T-Stücke / Tee

formgespritzt,  
mit langen Schweißenden

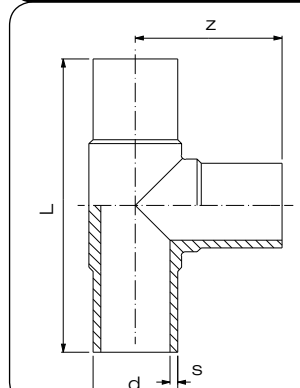
SDR 17,6 / 17	d	s	L	z	VE <sup>1)</sup>
	63*	3,8	219	111	8
	75*	4,5	262	131	5
	90*	5,4	280	140	10
	110*	6,6	313	156	5
	125*	7,4	355	177	3
	140*	8,3	380	190	2
	160*	9,5	401	205	2
	180*	10,7	514	257	1
	200*	11,9	492	246	1
	225*	13,4	540	270	1
	250	14,2	624	314	1
	280	15,9	694	347	1
	315	17,9	750	375	1

<sup>\*)</sup> Ausführung in SDR 17 (auch für SDR 17,6 einsetzbar).

<sup>1)</sup> VE = Verpackungseinheit

Artikelgruppe

PP-R

11 066...

**DIBt**  
zugelassen

Art.-Nr.

€/Stück

0020 11	7,50
0025 11	8,55
0032 11	10,20
0040 11	12,25
0050 11	16,15
0063 11	22,25
0075 11	33,50
0090 11	51,80
0110 11	73,20
0125 11	103,20
0140 11	156,00
0160 11	180,80
0180 11	255,80
0200 11	368,20
0225 11	436,15
0250 11	619,15
0280 11	796,10
0315 11	1.189,20

Rabattgruppe  
PP 11

Artikelgruppe

PP-R

11 066...

**DIBt**  
zugelassen

Art.-Nr.

€/Stück

0063 17	19,40
0075 17	29,10
0090 17	43,75
0110 17	62,50
0125 17	87,70
0140 17	133,30
0160 17	154,55
0180 17	217,70
0200 17	310,90
0225 17	370,35
0250 17	447,10
0280 17	678,25
0315 17	867,35

Rabattgruppe  
PP 11

## T-Stücke / Tee

mit reduziertem Abgang,  
formgespritzt, verstärkt, mit langen Schweißenden

Artikelgruppe

PP-R

11 065...

P.P

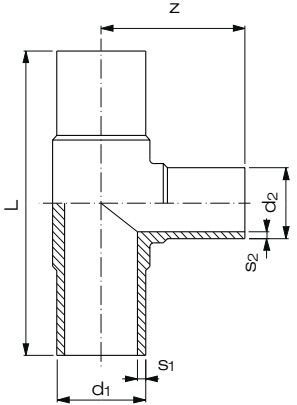
SDR 11	d <sub>1</sub>	d <sub>2</sub>	s <sub>1</sub>	s <sub>2</sub>	L	z	VE <sup>1)</sup>
	63	50	5,8	4,6	213	100	24
	75	32	6,8	3,0	256	103	15
	75	50	6,8	4,6	253	113	10
	75	63	6,8	5,8	252	117	12
	90	63	8,2	5,8	264	134	10
	90	75	8,2	6,8	272	138	10
	110	63	10,0	5,8	305	154	10
	110	75	10,0	6,8	305	157	10
	110	90	10,0	8,2	310	168	10
	125	90	11,4	8,2	330	170	8
	125	110	11,4	10,0	340	170	8
	160	63	14,6	5,8	340	172	2
	160	75	14,6	6,8	348	179	2
	160	90	14,6	8,2	349	177	2
	160	110	14,6	10,0	390	194	2
	180	90	16,4	8,2	420	200	2
	180	110	16,4	10,0	455	220	2
	180	160	16,4	14,6	412	204	2
	200	63	18,2	5,8	550	225	3
	200	90	18,2	8,2	550	227	3
	200	110	18,2	10,0	550	257	1
	200	125	18,2	11,4	550	240	1
	200	160	18,2	14,6	550	265	3
	225	75	20,5	6,8	440	226	1
	225	90	20,5	8,2	439	224	1
	225	110	20,5	10,0	449	226	1
	225	160	20,5	14,6	486	246	1
	225	180	20,5	16,4	552	280	1
	315	110	28,6	10,0	546	290	1
	315	160	28,6	14,6	575	310	1
	315	225	28,6	20,5	638	335	1
	315	250	28,6	22,7	670	333	1

<sup>1)</sup> VE = Verpackungseinheit

**DIBt**  
zugelassen

Art.-Nr.

€/Stück

6350 11	24,20
7532 11	37,75
7550 11	37,75
7563 11	38,35
9063 11	53,55
9075 11	53,80
1163 11	79,10
1175 11	84,45
1190 11	99,55
1290 11	110,60
1211 11	110,00
1663 11	215,80
1675 11	217,35
1690 11	217,35
1611 11	223,05
1890 11	309,00
1811 11	309,00
1816 11	300,10
2063 11	347,35
2090 11	347,35
2011 11	347,35
2012 11	347,35
2016 11	364,75
2275 11	484,35
2290 11	503,35
2211 11	507,15
2216 11	508,75
2218 11	510,60
3111 11	1.374,70
3116 11	1.374,70
3122 11	1.437,35
3125 11	1.437,35

 Rabattgruppe  
PP 11

P.VDF / ECTFE

Sonderwerkstoffe

PURAD

Flansche und Sonderstücke

Armaturen

Doppelrohr

Halbzeuge / Wickelrohr

Geothermie

Betonschutzplatten

Schweißtechnik

Geobaustoffe

## T-Stücke / Tee

mit reduziertem Abgang,  
formgespritzt, verstärkt, mit langen Schweißenden

Artikelgruppe

PP-R

11 065...

**DIBt**  
zugelassen

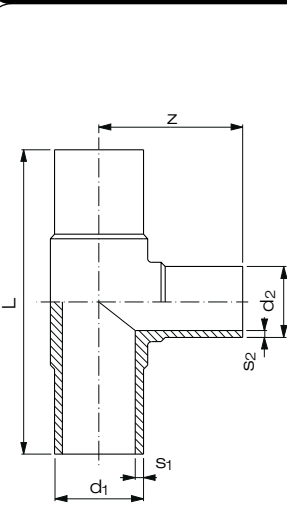
SDR 17	d <sub>1</sub>	d <sub>2</sub>	s <sub>1</sub>	s <sub>2</sub>	L	z	VE <sup>1)</sup>
	63*	50	3,8	3,0	213	103	24
	75*	50	4,5	3,0	256	113	10
	75*	63	4,5	3,8	253	117	12
	90*	63	5,4	3,8	252	137	10
	90*	75	5,4	4,5	272	138	10
	110*	63	6,6	3,8	305	159	10
	110*	75	6,6	4,5	305	157	10
	110*	90	6,6	5,4	310	155	10
	125*	110	7,4	6,6	340	170	8
	160*	63	9,5	3,8	340	175	2
	160*	75	9,5	4,5	348	179	2
	160*	90	9,5	5,4	343	182	2
	160*	110	9,5	6,6	390	202	2
	180*	90	10,7	5,4	420	200	2
	180*	160	10,7	9,5	412	204	2
	200	63	11,9	3,8	550	225	3
	200	90	11,9	5,4	550	227	3
	200	110	11,9	6,6	550	245	1
	200	125	11,9	7,4	550	240	1
	200	160	11,9	9,5	550	275	3
	225*	75	13,4	4,5	440	226	1
	225*	90	13,4	5,4	440	224	1
	225*	110	13,4	6,6	439	226	1
	225*	160	13,4	9,5	486	250	1
	225*	180	13,4	10,7	552	280	1
	315	110	18,7	6,6	546	290	1
	315	160	18,7	9,5	575	315	1
	315	225	18,7	13,4	638	335	1
	315	250	18,7	14,8	670	330	1

\*) Ausführung in SDR 17 (auch für SDR 17,6 einsetzbar).

1) VE = Verpackungseinheit

Art.-Nr.	€/Stück
6350 17	22,45
7550 17	33,85
7563 17	34,15
9063 17	47,85
9075 17	48,40
1163 17	70,95
1175 17	83,35
1190 17	91,00
1211 17	98,25
1663 17	194,15
1675 17	200,15
1690 17	200,15
1611 17	201,90
1890 17	309,00
1816 17	269,80
2063 17	312,65
2090 17	312,65
2011 17	312,65
2012 17	312,65
2016 17	312,65
2275 17	453,55
2290 17	453,55
2211 17	456,85
2216 17	457,85
2218 17	458,75
3111 17	1.265,25
3116 17	1.265,25
3122 17	1.271,90
3125 17	1.271,90

Rabattgruppe  
PP 11

## Vorschweißbunde / Stub flange

formgespritzt,  
mit langen Schweißenden

Artikelgruppe

PP-R

11 062...

P.P

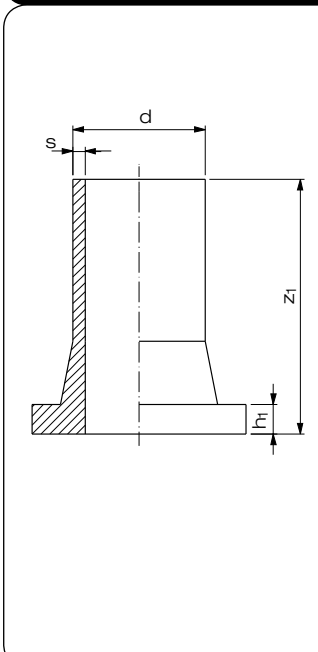
SDR 11	d	s	h <sub>1</sub>	z <sub>1</sub>	VE <sup>1)</sup>
	20	1,9	7	88	50
	25	2,3	9	86	40
	32	3,0	10	89	24
	40	3,7	11	98	15
	50	4,6	12	101	25
	63	5,8	14	124	12
	75	6,8	16	126	10
	90	8,2	17	143	6
	110	10,0	18	162	4
	125	11,4	25	170	3
	140	12,7	25	188	4
	160	14,6	25	202	4
	180	16,4	30	213	4
	200	18,2	32	213	1
	225	20,5	32	213	1
	250	22,7	35	275	2
	280	25,4	35	377	1
	315	28,6	35	390	1

<sup>1)</sup> VE = Verpackungseinheit

**DIBt**  
zugelassen

Art.-Nr.

€/Stück

0020 11	5,90
0025 11	6,00
0032 11	7,00
0040 11	8,25
0050 11	10,50
0063 11	12,40
0075 11	15,45
0090 11	20,50
0110 11	25,35
0125 11	31,40
0140 11	40,20
0160 11	44,95
0180 11	70,70
0200 11	80,70
0225 11	86,75
0250 11	133,15
0280 11	175,90
0315 11	223,35

Rabattgruppe  
PP 11

P.VDF / ECTFE

P.VDF / ECTFE

Sonderwerkstoffe

PURAD

Flansche und Sonderteile

Armaturen

Doppelrohr

Halbzeuge / Wickelelrohr

Geothermie

Betonschutzplatten

Schweißtechnik

Geobaustoffe

## Losflansche Typ "VB" / Backing ring type "VB" nach DIN 16962 / 16963-4 für Vorschweißbunde

PP Schwarz (oder Grau bis d 225), glasfaserverstärkt, mit Stahleinlage,  
(Lochbild nach DIN 2501-1 (bis d 180 = PN 10 / PN 16 ) (ab d 200 = PN 10<sup>2)</sup>))

Artikelgruppe **PP-G Grau** 11 014...

Artikelgruppe **PP-G Schwarz** 14 014...

10 bar / 16 bar

bis d 400 bis 16 bar  
einsetzbar,  
ab d 450 bis 10 bar  
einsetzbar

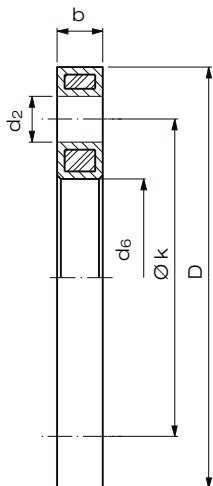

	d	DN	D	d <sub>6</sub>	Lochbild		b	VE <sup>1)</sup>
					k	d <sub>2</sub>		
	20	15	95	28	65	4 x 14	12	60
	25	20	108	34	75	4 x 14	14	40
	32	25	115	42	85	4 x 14	16	30
	40	32	140	51	100	4 x 18	18	20
	50	40	150	62	110	4 x 18	18	15
	63	50	165	78	125	4 x 18	18	15
	75	65	187	92	145	4 x 18	18	15
	90	80	202	108	160	8 x 18	20	10
	110	100	220	128	180	8 x 18	20	10
	125	100	222	135	180	8 x 18	20	10
	140	125	250	158	210	8 x 18	24	10
	160	150	286	178	240	8 x 22	24	10
	180	150	286	190	240	8 x 22	24	10
	200	200	340	235	295	8 x 22	24	10
	225	200	340	238	295	8 x 22	24	10
	250	250	409	288	350	12 x 22	30	lose
	280	250	409	294	350	12 x 22	30	lose
	315	300	463	338	400	12 x 22	34	lose
	355	350	515	376	460	16 x 22	42	lose
	400	400	574	430	515	16 x 26	46	lose
	450	500	678	517	620	20 x 26	45	lose
	500	500	678	533	620	20 x 26	45	lose
	560	600	789	618	725	20 x 30	50	lose
	630	600	789	645	725	20 x 30	50	lose

**DIBt**  
zugelassen



Art.-Nr.

€/Stück

0020 11	10,10
0025 11	11,20
0032 11	13,90
0040 11	17,65
0050 11	20,50
0063 11	23,75
0075 11	26,40
0090 11	31,35
0110 11	41,85
0125 11	41,85
0140 11	57,15
0160 11	66,75
0180 11	66,75
0200 11	95,05
0225 11	95,05
0250 11	124,75
0280 11	124,75
0315 11	182,85
0355 11	356,75
0400 11	415,05
0450 11	572,25
0500 11	572,25
0560 11	1.019,40
0630 11	1.019,40

Auf Anfrage als Lüftungsflansche ohne Stahleinlage lieferbar.

<sup>1)</sup> VE = Verpackungseinheit im Karton

<sup>2)</sup> Lochbild nach PN 16 von d 250 bis d 400 auf Anfrage

Rabattgruppe  
PP-G 28

## Reduktionen / Reducer excentric

exzentrisch,  
formgespritzt, mit langen Schweißenden

Artikelgruppe

PP-R

11 069...

PP

SDR 11

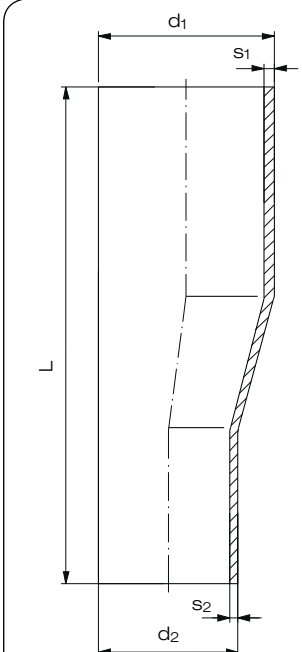

d <sub>1</sub>	d <sub>2</sub>	s <sub>1</sub>	s <sub>2</sub>	L	VE <sup>1)</sup>
25	20	2,3	1,9	103	50
32	25	3,0	2,3	114	50
40	25	3,7	2,3	126	30
40	32	3,7	3,0	125	30
50	32	4,6	3,0	156	40
50	40	4,6	3,7	157	30
63	32	5,8	3,0	177	25
63	40	5,8	3,7	177	25
63	50	5,8	4,6	177	20
75	50	6,8	4,6	197	15
75	63	6,8	5,8	197	15
90	63	8,2	5,8	213	9
90	75	8,2	6,8	214	9
110	63	10,0	5,8	247	6
110	90	10,0	8,2	244	5
125	63	11,4	5,8	268	8
125	90	11,4	8,2	265	8
125	110	11,4	10,0	260	4
140	125	12,7	11,4	283	7
160	90	14,6	8,2	309	6
160	110	14,6	10,0	309	6
160	125	14,6	11,4	309	6
160	140	14,6	12,7	308	4
180	90	16,4	8,2	348	6
180	125	16,4	11,4	353	3
180	160	16,4	14,6	353	6
200	160	18,2	14,6	373	2
200	180	18,2	16,4	373	2
225	160	20,5	14,6	405	2
225	180	20,5	16,4	403	2
225	200	20,5	18,2	403	2
250	200	22,7	18,2	440	1
250	225	22,7	20,5	440	1

<sup>1)</sup> VE = Verpackungseinheit

**DIBt**  
zugelassen

Art.-Nr.

€/Stück

2520 11	5,90
3225 11	6,75
4025 11	9,10
4032 11	9,10
5032 11	11,30
5040 11	11,30
6332 11	14,70
6340 11	14,70
6350 11	14,70
7550 11	22,65
7563 11	22,65
9063 11	31,05
9075 11	31,05
1163 11	41,70
1190 11	41,70
1263 11	49,70
1290 11	49,70
1211 11	49,70
1412 11	71,25
1690 11	95,40
1611 11	95,40
1612 11	95,40
1614 11	95,40
1890 11	123,60
1812 11	123,60
1816 11	123,60
2016 11	211,25
2018 11	211,25
2216 11	211,25
2218 11	211,25
2220 11	211,25
2521 11	276,95
2522 11	276,95

 Rabattgruppe  
PP 11

P.VDF / ECTFE

Sonderwerkstoffe

PURAD

Flansche und Sonderteile

Armaturen

Doppelrohr

Halbzeuge / Wickelelrohr

Geothermie

Betonschutzplatten

Schweißtechnik

Geobaustoffe

## Reduktionen / Reducer concentric

zentrisch,  
formgespritzt, mit langen Schweißenden

Artikelgruppe

PP-R

11 067...

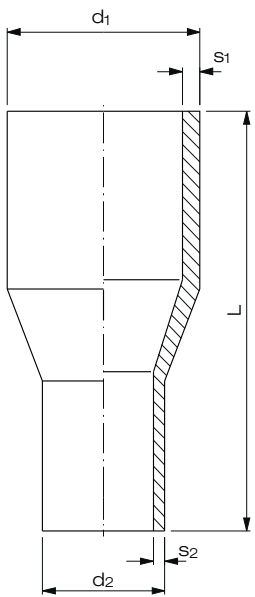
SDR 11	d <sub>1</sub>	d <sub>2</sub>	s <sub>1</sub>	s <sub>2</sub>	L	VE <sup>1)</sup>
	25	20	2,3	1,9	87	80
	32	20	3,0	1,9	92	60
	32	25	3,0	2,3	92	50
	40	20	3,7	1,9	102	40
	40	25	3,7	2,3	102	30
	40	32	3,7	3,0	101	30
	50	25	4,6	2,3	118	50
	50	32	4,6	3,0	118	50
	50	40	4,6	3,7	126	40
	63	32	5,8	3,0	136	30
	63	40	5,8	3,7	129	30
	63	50	5,8	4,6	151	25
	75	50	6,8	4,6	148	20
	75	63	6,8	5,8	149	15
	90	63	8,2	5,8	155	12
	90	75	8,2	6,8	163	12
	110	63	10,0	5,8	181	8
	110	90	10,0	8,2	177	5
	125	63	11,4	5,8	187	6
	125	90	11,4	8,2	190	6
	125	110	11,4	10,0	200	4
	140	125	12,7	11,4	211	6
	160	90	14,6	8,2	217	2
	160	110	14,6	10,0	225	2
	160	125	14,6	11,4	231	2
	160	140	14,6	12,7	229	2
	180	125	16,4	11,4	270	1
	180	160	16,4	14,6	276	1
	200	160	18,2	14,6	252	1
	225	160	20,5	14,6	270	1
	250	160	22,7	14,6	314	1
	250	200	22,7	18,2	314	1
	250	225	22,7	20,5	315	1
	280	250	25,4	22,7	355	1
	315	200	28,6	18,2	375	1
	315	225	28,6	20,5	375	1
	315	250	28,6	22,7	375	1

<sup>1)</sup> VE = Verpackungseinheit

**DIBt**  
zugelassen

Art.-Nr.

€/Stück

2520 11	4,65
3220 11	5,35
3225 11	5,35
4020 11	7,75
4025 11	7,75
4032 11	7,75
5025 11	8,25
5032 11	9,05
5040 11	9,05
6332 11	12,40
6340 11	12,40
6350 11	12,40
7550 11	18,85
7563 11	18,85
9063 11	26,05
9075 11	26,05
1163 11	34,35
1190 11	34,35
1263 11	41,50
1290 11	41,50
1211 11	41,50
1412 11	59,50
1690 11	79,60
1611 11	79,60
1612 11	79,60
1614 11	79,60
1812 11	89,05
1816 11	96,85
2016 11	112,65
2216 11	180,75
2516 11	245,60
2521 11	342,35
2522 11	257,05
2825 11	307,60
3120 11	440,50
3122 11	440,50
3125 11	440,50

 Rabattgruppe  
PP 11

## Endkappen / End cap

formgespritzt,  
mit langen Schweißenden

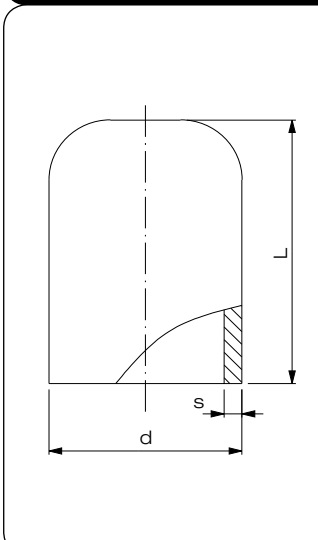
SDR 11	$d_1$	s	L	VE <sup>1)</sup>
	20	1,9	45	200
	25	2,3	48	100
	32	3,0	54	80
	40	3,7	61	50
	50	4,6	71	35
	63	5,8	84	40
	75	6,8	91	25
	90	8,2	107	16
	110	10,0	133	10
	125	11,4	132	8
	140	12,7	144	15
	160	14,6	168	5
	180	16,4	192	2
	200	18,2	182	2
	225	20,5	212	1
	250	22,7	230	1
	280	25,4	257	2
	315	28,6	262	1

<sup>1)</sup> VE = Verpackungseinheit

**DIBt**  
zugelassen

Artikelgruppe

PP-R

11 064...

Art.-Nr.

€/Stück

0020 11	5,95
0025 11	6,40
0032 11	8,10
0040 11	9,90
0050 11	12,60
0063 11	16,60
0075 11	30,55
0090 11	37,25
0110 11	47,40
0125 11	54,35
0140 11	68,45
0160 11	71,45
0180 11	98,35
0200 11	122,30
0225 11	146,25
0250 11	168,40
0280 11	237,30
0315 11	324,90

Rabattgruppe  
PP 11